



TECHNIMOUNT
EMS®

BRACKET PRO SERIE® 80 - FL4

MANUEL DE L'UTILISATEUR

SÉCURITÉ ET FLEXIBILITÉ
LÀ OÙ C'EST IMPORTANT



Droits d'auteur

Droits d'auteur 2025 Gestion Technimount S.A.M.U. Inc. est une société affiliée de Technologies CGC Inc. Tous droits réservés. Aucune partie de cette publication ne peut être reproduite, transmise, transcrite, stockée dans un système de récupération, traduite dans une langue quelconque, modifiée sous quelque forme ou par quelque moyen, sans l'autorisation écrite de Technimount ou de ses sociétés affiliées.

Marques de commerce

Les noms des fabricants de produits et des appareils médicaux sont des marques de commerce^{MC} ou des marques déposées^{MD} de leurs détenteurs respectifs.

- Technimount EMS® et Bracket Pro Serie® sont des marques déposées de Technologies CGC Inc.
- B-Braun®, Infusomat® Space® et Perfusor® Space® sont des marques déposées de B-Braun.
- Oxivir® est une marque déposée Diversey.
- Lavo® est une marque déposée de KIK Holdco Company, Inc.

Pour tout problème avec votre produit Technimount, ses composants ou pour toute question technique pendant l'installation, l'utilisation ou la maintenance, communiquer avec le soutien technique à l'adresse techsupport@technimount.com.

Coordonnées

Gestion Technimount S.A.M.U. Inc.

Aux soins des affaires réglementaires

3770 rue Jean Marchand, 100-C

Québec (Québec) G2C 1Y6

Canada

customerservice@technimount.com

techsupport@technimount.com

legal@technimount.com

www.technimount.com

T + 1 581 700-6613

SF + 1 888 639-2758 (Amérique du Nord)

Table des matières

Droits d'auteur	ii
Marques de commerce.....	ii
Coordonnées	ii
1. Mentions et considérations générales	5
..... 1.1. Utilisation prévue	5
..... 1.2. Compétence de l'utilisateur	5
..... 1.3. Garanties.....	6
..... 1.3.1. Politique de garantie.....	6
..... 1.3.2. Garantie limitée	7
..... 1.3.3. Clause de garantie internationale	7
..... 1.3.4. Responsabilité de l'utilisateur	7
..... 1.4. Réclamations.....	7
..... 1.4.1. Marchandise endommagée ou défectueuse	7
..... 1.4.2. Politique de retour.....	8
..... 1.4.3. Autorisation de retour de matériel (ARM)	8
..... 1.4.4. Processus de réclamation	8
2. Directives générales de sécurité	9
..... 2.1. Symboles et définitions	9
..... 2.2. Étiquettes.....	11
..... 2.3. Mesures de sécurité	12
3. Spécifications techniques	14
4. Schémas d'orientation du support Bracket Pro Serie 80 - FL4	15
5. Pièces illustrées du support Bracket Pro Serie 80 - FL4.....	17
6. Fonctionnement du support Bracket Pro Serie 80 - FL4.....	19
..... 6.1. Installer la (les) pompe(s) dans le support Bracket Pro Serie 80 - FL4.....	19
..... 6.2. Retirer la (les) pompe(s) du support Bracket Pro Serie 80 - FL4.....	21
..... 6.3. Installer le support Bracket Pro Serie 80 - FL4 sur la Micro Base	22
..... 6.4. Retirer le support Bracket Pro Serie 80 - FL4	24
..... 6.5. Opérer la tige à soluté	25
Annexe I Évaluation des compétences du personnel SMU et clinique	27
Annexe II Déballez le support Bracket Pro Serie 80 - FL4	29
Annexe III Préparer le support de fixation	31

..... Installer la tige à soluté dans le support pour tige à soluté.....	31
Annexe IV Maintenance.....	33
..... Fréquence de maintenance	34
..... Outils requis.....	34
..... Solutions de nettoyage testées	34
..... Plan de maintenance	35
..... Points d'inspection illustrés.....	38
Annexe V Pièces/ensemble de remplacement.....	39

1. Mentions et considérations générales

Le manuel de l'utilisateur du support Bracket Pro Serie 80 - FL4 contient des renseignements détaillés sur le produit, les standards et les directives afin d'assister l'administrateur/gestionnaire/superviseur et le technicien biomédical (ou équivalent) avec le déballage, l'assemblage (lorsque indiqué) et la maintenance du produit Technimount. Ce document comprend également des renseignements spécifiques destinés à l'utilisateur afin d'aider le personnel SMU et clinique formé à utiliser efficacement le support de fixation.

Prière de lire attentivement le manuel de l'utilisateur afin d'évaluer, de comprendre et de transmettre son contenu au personnel SMU et clinique pendant la formation, afin de les prévenir de tout danger potentiel lié à son utilisation abusive, comment utiliser le produit de façon sécuritaire et fournir un lieu sécuritaire pour les patients ainsi que pour eux-mêmes. Vos protocoles existants doivent être mis à jour pour inclure les normes, les directives, les exigences et les recommandations de sécurité relatives au(x) produit(s) Technimount figurant dans cette documentation. Le manuel de l'utilisateur doit rester à la disposition des utilisateurs en cas de besoin et être transmis en cas de vente ultérieure du produit.

REMARQUE : Technimount cherche continuellement à améliorer la conception et la qualité des produits. Bien que ce manuel de l'utilisateur contienne les renseignements les plus récents sur le produit au moment de l'impression, il peut contenir des différences mineures avec la version actuelle, incluant les références illustrées. Pour de plus amples renseignements, communiquer avec le support technique à l'adresse techsupport@technimount.com.

REMARQUE : Technimount se réserve le droit de modifier les numéros de pièces et les produits sans préavis. Communiquer avec le service à la clientèle à l'adresse customerservice@technimount.com pour s'assurer des options et de la disponibilité du produit.

1.1. Utilisation prévue

Le support Bracket Pro Serie 80 - FL4 est conçu afin de permettre au personnel SMU et clinique formé de déplacer les pompes volumétriques Infusomat Space et les pousse-seringues Perfusor Space de B-Braun qui sont indispensables aux soins des patients lors du transport des services médicaux d'urgence et des soins critiques.

1.2. Compétence de l'utilisateur

Afin d'utiliser le support de fixation de façon sécuritaire, le personnel SMU et clinique doit avoir le niveau de compétence requis. Une formation doit être offerte au personnel SMU et clinique, en prenant en compte leur fonction et de leur niveau d'interaction avec le support Bracket Pro Serie 80 - FL4 :

- **Compétent (personnel SMU et clinique formé) :** A reçu la formation requise, possède les connaissances suffisantes pour utiliser le produit de façon sécuritaire et a réussi l'évaluation des compétences (consulter l'« Annexe I Évaluation des compétences du personnel SMU et clinique » à la page 27).

REMARQUE : Tout membre du personnel SMU et clinique n'ayant pas reçu la formation requise, ni les connaissances nécessaires pour opérer le support de fixation de façon sécuritaire ne doit pas utiliser le produit.

- **Expert (administrateur/gestionnaire/superviseur)** : Possède des connaissances et une compréhension approfondies sur le produit, et est familier avec les standards et les directives. Qualifier pour former le personnel SMU et clinique sur l'utilisation sécuritaire du produit.
- **Avancé (technicien biomédical ou équivalent)** : Possède une vaste expérience mécanique. Qualifié pour effectuer le déballage, l'assemblage, les vérifications de sécurité et la maintenance basées sur l'état telles que détaillées dans l'« Annexe IV Maintenance » à la page 33, le dépannage de base, les procédures de mise à niveau et les procédures de remplacement.

1.3. Garanties

1.3.1. Politique de garantie

Les produits Technimount sont destinés à maintenir les appareils médicaux en place en cas d'atterrissage d'urgence unique ou d'impact unique. Les produits Technimount ne doivent pas être réutilisés s'ils sont impliqués dans un atterrissage d'urgence unique ou un choc unique et doivent être remplacés par la suite. Si l'utilisateur final utilise un produit Technimount à la suite d'un atterrissage d'urgence ou d'un choc unique, il le fait à ses propres risques et Technimount ne sera pas tenu responsable.

Cette déclaration constitue l'intégralité de la politique de garantie de Technimount en ce qui concerne les produits Technimount. Technimount ne formule aucune autre garantie ou déclaration, exprimé ou implicite, sauf dans la mesure prévue aux présentes. Il n'y a aucune garantie de qualité marchande ou d'adéquation à un usage particulier. En aucun cas Technimount ne pourra être tenue responsable, en vertu des présentes, des dommages accessoires ou indirects, découlant de la vente ou de l'utilisation d'un tel produit ou de quelque manière que ce soit.

Gestion Technimount S.A.M.U. Inc. garantit à l'« acheteur » d'origine du « produit » avec lequel la « garantie limitée » est incluse, que le produit sera exempt de « défauts » de fabrication et de matériaux dans des conditions d'utilisation normale pendant une « période de garantie » d'un (1) an à compter de la date d'achat du produit par l'acheteur. Pendant la période de garantie, le produit sera réparé ou remplacé conformément à la « garantie limitée » sans frais pour l'acheteur pour les pièces ou la main-d'œuvre. Les pièces et le produit peuvent être réparés ou remplacés par des pièces ou des produits neufs ou remis à neuf. En vertu de la présente garantie limitée, « remis à neuf » désigne les pièces et les produits qui sont remis à l'état d'origine quant aux spécifications d'usine, plus précisément. Si le produit est réparé ou remplacé pendant la période de garantie, le plus long entre la période de garantie restante ou trois (3) mois à compter de la date de réparation ou de remplacement s'appliquera. Si le produit est réparé ou remplacé après la fin de la période de garantie, la période de garantie pour la réparation ou le remplacement expirera trois (3) mois après la date de réparation ou de remplacement.

1.3.2. Garantie limitée

La garantie limitée ne s'applique pas à l'usure normale qui pourrait résulter d'une utilisation normale. Elle ne s'applique pas lorsque le produit ou l'un de ses composants a été démonté ou réparé par une personne non autorisée par Technimount. Elle ne couvre pas la réparation ou le remplacement d'un produit ou d'une partie de celui-ci endommagés par négligence, mauvaise utilisation, humidité, liquides, exposition à la chaleur, accidents, abus et non-respect des instructions d'installation et d'utilisation fournies avec le produit. La garantie limitée ne couvre pas les dommages physiques à la surface du produit. La décision de réparer, remplacer ou refuser la couverture est définitive et à la seule discrétion de Technimount, sans compensation ni obligation de la part de Technimount. Le produit défini comme "support de fixation" ou "support" utilisé pour fixer des appareils médicaux est spécialement conçu pour répondre à cette exigence. Toute autre utilisation annulera la garantie et Technimount ne sera pas tenue responsable de toute réclamation si le produit a été modifié ou adapté pour une autre utilisation.

1.3.3. Clause de garantie internationale

Cette garantie est conforme à la politique nationale canadienne. La garantie à l'extérieur du Canada peut varier d'un pays à l'autre. Communiquer avec le service à la clientèle à l'adresse customerservice@technimount.com pour obtenir de plus amples renseignements.

1.3.4. Responsabilité de l'utilisateur

L'acheteur et l'administrateur sont responsables de valider les règlements et les normes de sécurité dans leur région afin de se conformer aux réglementations de sécurité applicables. Technimount n'est pas responsable d'informer l'acheteur ou l'administrateur de toute réglementation applicable en matière de sécurité dans sa région.

L'administrateur est responsable de fournir une formation adéquate à tout le personnel qui installera, utilisera et effectuera la maintenance des produits Technimount.

1.4. Réclamations

1.4.1. Marchandise endommagée ou défectueuse

La réglementation ICC exige que les réclamations pour marchandise endommagée soient faites auprès du transporteur dans les quinze (15) jours suivant la date de réception. Ne pas accepter les marchandises endommagées à moins que de tels dommages ne soient indiqués sur le reçu de livraison au moment de la réception. Après une notification rapide, Technimount présentera une réclamation de transport au transporteur approprié pour les dommages subis. Le montant des réclamations est limité au coût de remplacement réel. Si la réclamation n'a pas été reçue par Technimount dans les quinze (15) jours suivant la date de livraison, ou si les dommages n'ont pas été notés sur le reçu de livraison au moment de la réception, le client sera responsable du paiement complet de la facture originale.

Les réclamations pour des articles manquants ou brisés doivent être faites dans les trente (30) jours suivant la facturation. Pour plus de détails, reportez-vous au processus de réclamation ou communiquer avec le service à la clientèle à l'adresse customerservice@technimount.com.

1.4.2. Politique de retour

Les produits Technimount peuvent être retournés jusqu'à soixante (60) jours à compter de la date de réception, si :

- Le produit reçu ne correspond pas à ce qui a été commandé à l'origine.
- Le produit ne répond pas aux spécifications techniques de la fiche technique de Technimount.
- Le produit n'est pas compatible avec l'appareil sur lequel il a été conçu pour être installé.

Pour retourner un produit Technimount,

- Une autorisation de retour de matériel (ARM) doit être demandée et approuvée par Technimount avant de retourner le produit.
- Les produits doivent être retournés non endommagés et dans leur emballage d'origine, identifiés de manière appropriée avec le numéro d'ARM approuvée. Les retours ne seront pas approuvés pour un article modifié ou endommagé.
- Des frais peuvent s'appliquer si le colis reçu est endommagé ou s'il manque des articles.
- L'acheteur est responsable des frais de remise en stock (voir Tableau 1).

Tableau 1: Frais de remise en stock

FRAIS DE REMISE EN STOCK	
Avant trente (30) jours	10%
Avant quarante-cinq (45) jours	25%
Avant soixante (60) jours	30%

Pour tout défaut de fabrication, consulter les conditions de la politique de garantie ou communiquer avec le service à la clientèle à l'adresse customerservice@technimount.com pour obtenir de plus amples renseignements.

1.4.3. Autorisation de retour de matériel (ARM)

Le service à la clientèle de Technimount est responsable de tous les retours de marchandises et fournira un numéro d'autorisation de retour de marchandise (ARM), après approbation. L'ARM doit être imprimée et placée sur la marchandise retournée. Technimount se réserve le droit de facturer des frais d'expédition et de remise en stock (voir Tableau 1) pour les articles retournés. Les articles spéciaux, modifiés ou discontinués, ne sont pas sujets à des retours.

1.4.4. Processus de réclamation

À la réception de la marchandise retournée, une inspection approfondie sera effectuée. Si la marchandise est conforme à la politique de retour ou si elle est jugée défectueuse, Technimount prendra des mesures correctives et fermera la réclamation. Toutefois, si l'article n'est pas défectueux, mais qu'il a été utilisé de manière abusive ou inappropriée, il ne sera pas couvert par la garantie. Les détails des constatations et conclusions vous seront communiqués peu de temps après. Pour soumettre une réclamation, communiquer avec le service à la clientèle à l'adresse customerservice@technimount.com pour obtenir un formulaire d'autorisation de retour de matériel (ARM) et des instructions de retour.

2. Directives générales de sécurité

Toujours lire et respecter toutes les directives de sécurité énoncées dans le présent document. Les pictogrammes, les symboles de sécurité et les étiquettes sont utilisés pour alerter l'utilisateur d'une situation potentiellement dangereuse qui, si elle n'est pas évitée, peut entraîner des blessures mineures ou modérées pour les patients ou le personnel SMU et clinique, ou endommager le produit. Cela comprend les précautions spéciales nécessaires à l'utilisation sécuritaire et efficace du produit Technimount afin d'éviter les dommages pouvant résulter de l'utilisation ou d'une mauvaise utilisation. Les termes « Avertissement » et « Attention » dans les présentes ont une signification particulière et doivent être passés en revue attentivement.

AVERTISSEMENT – Indique une situation dangereuse qui, si elle n'est pas évitée, pourrait entraîner la mort ou des blessures graves.

ATTENTION – Indique une situation dangereuse qui, si elle n'est pas évitée, pourrait entraîner des blessures mineures ou modérées.

2.1. Symboles et définitions



AVERTISSEMENT – Point de pincement/d'écrasement

Indique une zone où les composants mécaniques pourraient se déplacer l'un vers l'autre et entraîner un risque d'écrasement ou de pincement.



AVERTISSEMENT – Ne pas marcher sur la surface

Indique une zone où il existe un risque potentiel de basculement si l'utilisateur marche, se tient debout, s'assoit ou pose son pied, ce qui pourrait entraîner des blessures graves pour les patients ou le personnel SMU et clinique, ou endommager le produit.



ATTENTION – Charge Maximale d'Utilisation (CMU)/équilibre de la charge

Indique la charge maximale totale pour une utilisation sécuritaire du produit.



ATTENTION – Manipulation et utilisation sécuritaires

Avertit le lecteur de porter une attention particulière aux recommandations pour l'utilisation sécuritaire du produit et des situations potentiellement dangereuses qui peuvent entraîner des blessures mineures pour les patients ou le personnel SMU et clinique. Cela comprend les précautions spéciales nécessaires à l'utilisation sécuritaire et efficace du produit afin d'éviter les dommages pouvant résulter de l'utilisation ou d'une mauvaise utilisation.



ATTENTION – Pratique sécuritaire

Avertit le lecteur de porter une attention particulière aux recommandations et aux méthodes décrivant l'utilisation sécuritaire du produit afin de minimiser les risques pour les patients, le personnel SMU et clinique et le produit.



ATTENTION – Action générale obligatoire

Appel à l'action. Avertit le lecteur de tout risque potentiel pour les personnes qui ne suivent pas l'action obligatoire indiquée par le signe complémentaire.



ATTENTION – Suivre les instructions d'utilisation

Appel à l'action. Rappelle au lecteur de consulter le manuel de l'utilisateur pour obtenir des renseignements.



ATTENTION – Levage à deux (2) personnes

Charge lourde. Avertit le lecteur d'une recommandation de technique de levage à deux (2) personnes en fonction du poids ou de la taille du produit.

2.2. Étiquettes

L'étiquetage sur la surface du produit Technimount permet d'identifier rapidement les risques potentiels et fournit des renseignements à l'utilisateur. Une étiquette de sécurité et une étiquette manufacturière, y compris le numéro de série et la capacité maximale d'utilisation (Figure 1), sont visibles sur le produit Technimount.

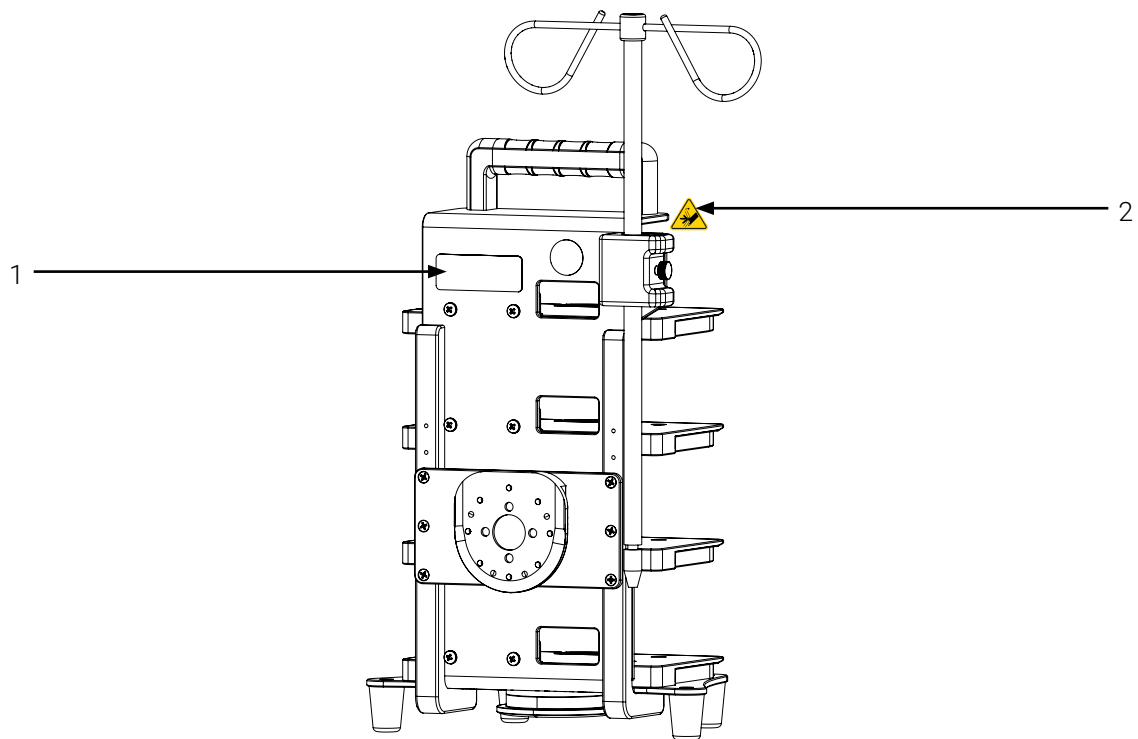

1. Étiquette manufacturière

2. Point de pincement/d'écrasement

Figure 1: Emplacement des étiquettes de sécurité et manufacturière

2.3. Mesures de sécurité

Lire attentivement toutes les mesures de sécurité décrites aux présentes avant d'utiliser le produit Technimount, transmettre au personnel SMU et clinique lors de la formation, puis inclure dans vos protocoles existants.

Des mesures de sécurité plus spécifiques destinées aux techniciens biomédicaux (ou équivalents) concernant les vérifications de sécurité et la maintenance basées sur l'état se trouvent dans l' « Annexe IV Maintenance » à la page 49.



AVERTISSEMENT – Point de pincement/d'écrasement

Toujours s'assurer à ce que la tige à soluté soit fixée dans l'une des deux rainures afin d'éviter qu'elle ne tombe dans le support pour tige à soluté ou qu'elle ne soit retirée involontairement du support, ce qui pourrait entraîner des blessures pour les patients ou le personnel SMU et clinique.



AVERTISSEMENT – Risque de blessure

- Toujours utiliser le(s) système(s) de fixation et le(s) appareil(s) médicaux compatibles, afin d'éviter les fonctionnements imprévisibles qui pourraient causer des blessures aux patients ou au personnel SMU et clinique. Consulter les « Spécifications techniques » à la page 14.
- Une mauvaise utilisation du produit Technimount peut endommager le produit ou causer des blessures aux patients ou au personnel SMU et clinique.
- En cas d'incidents graves avec le support de fixation, cesser immédiatement son utilisation, contacter le support technique à technicalsupport@technimount.com pour obtenir un plan de mesures correctives, puis rapporter l'incident aux autorités appropriées.



ATTENTION – Pratique sécuritaire

- Toujours porter une attention particulière à l'état des mécanismes de sécurité du support de fixation et de la tige à soluté afin d'éviter les risques d'endommagement, de chute de l'équipement ou de blessure des patients ou personnel SMU et clinique.
- S'exercer à utiliser de façon sécuritaire le support de fixation jusqu'à ce que les manipulations aient été perfectionnées, avant de l'utiliser avec les patients. Une mauvaise utilisation d'un produit Technimount peut l'endommager ou causer des blessures aux patients ou au personnel SMU et clinique.
- Les règlements et les normes de sécurité sont la responsabilité exclusive de l'utilisateur final. S'assurer que les spécifications d'installation répondent aux exigences de conformité locales et régionales avant l'utilisation.
- Consulter vos protocoles et la documentation utilisateur fournies avec les pompes pour connaître les consignes de sécurité et les instructions d'utilisation sécuritaire avec le support de fixation.



ATTENTION – Manipulation et utilisation sécuritaires

- N'utiliser pas la tige à soluté lors du transport et toujours s'assurer que la tige à soluté soit abaissée et sécurisée dans le support pour tige à soluté.
- Toujours s'assurer que les appareils médicaux et la tige à soluté soient correctement sécurisées dans le support de fixation avant d'être déplacées afin d'éviter tout risque de dommage, de chute de l'équipement ou de blessure aux patients, ou au personnel SMU et clinique.



ATTENTION – Charge Maximale d'Utilisation (CMU)/équilibre de la charge

Ne pas surcharger le support de fixation pour éviter les incidents de basculement ou les risques d'effondrement. La Charge Maximale d'Utilisation (CMU) est de 14 lb (6,366 kg).



ATTENTION – Suivre les instructions d'utilisation

- Lire et toujours respecter toutes les directives de sécurité indiquées, ainsi que les instructions fournies dans le manuel de l'utilisateur du produit Technimount.
- Le support Bracket Pro Serie 80 - FL4 est conçu spécifiquement pour supporter la pompe volumétrique Infusomat Space et la pompe avec pousse seringue Perfusor Space de B-Braun. Consulter la documentation utilisateur du fabricant pour les consignes de sécurité et l'utilisation sécuritaire.

3. Spécifications techniques

Nom du produit	Bracket Pro Serie® 80 - FL4
Description	Support de fixation est conçu afin de permettre au personnel SMU et clinique formé de déplacer les pompes volumétriques Infusomat® Space et les pousse-seringues Perfusor® Space® de B-Braun® qui sont indispensables aux soins des patients lors du transport des services médicaux d'urgence et des soins critiques.
Code de produit	1110-20-BBRK4-FL
Environnement d'opération	EMS/CCT (terrestre et aérien)
Conformité	<ul style="list-style-type: none"> - Testé en conformité avec SAE J3027 & AMD-028 - Conçu pour se conformer à FAA, 14 CFR § 23, 25, 27 & 29 (sections applicables)
Durée de vie prévue	5 ans
Civière compatible	N/A
Système de fixation compatible	<ul style="list-style-type: none"> - Micro Base (horizontale) - Micro Base (verticale)
Appareils médicaux compatibles	<ul style="list-style-type: none"> - Pompes volumétriques B-Braun® Infusomat® Space - Pousse-seringues B-Braun® Perfusor® Space®
Dimensions (L X P X H)	12,7 po X 7,8 po X 20,5 po (32,39 cm X 19,81 cm X 52,07 cm), incluant la tige à soluté, sans pompes ni les accessoires
Poids	11,85 lb (5,39 kg), incluant la tige à soluté, sans pompes
Composition	<ul style="list-style-type: none"> - Bracket Pro Serie® 80 - FL4 : aluminium, bronze, acier inoxydable, plastique - Tige à soluté : aluminium, acier inoxydable - Micro disque et micro disque anti-rotation : aluminium
Charge Maximale d'Utilisation (CMU)	14 lb (6,366 kg)
Température de fonctionnement	- 31° F à 113° F (- 35° C à 45° C)
Solution de nettoyage	<ul style="list-style-type: none"> - Oxivir®, Peroxyde d'hydrogène 5% avec acide peracétique (AHP) - Lavo® 12, Hypochlorite de Sodium 10 000 ppm - TNT-100, Ammonium Quaternaires 5% - Spectro-Sept, Alcool Éthylique 5% - Spectrol, Sel d'EDTA 5%
Options	N/A

4. Schémas d'orientation du support Bracket Pro Serie 80 - FL4

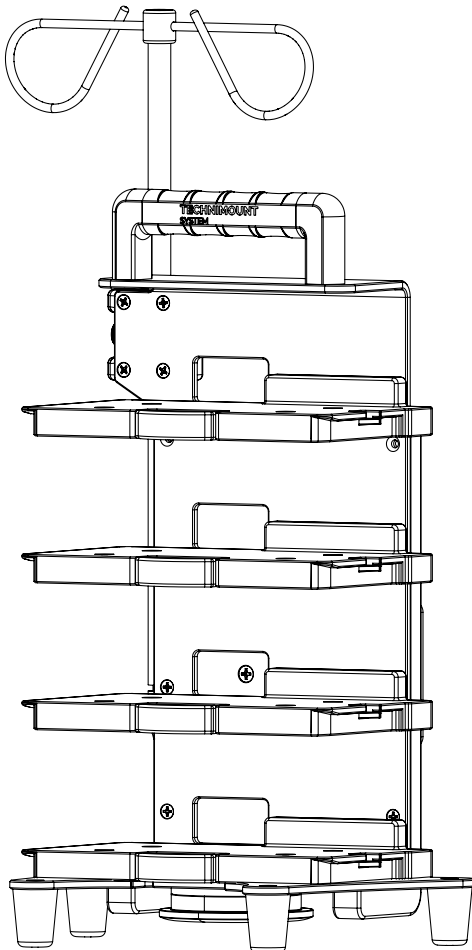

Avant du support de fixation

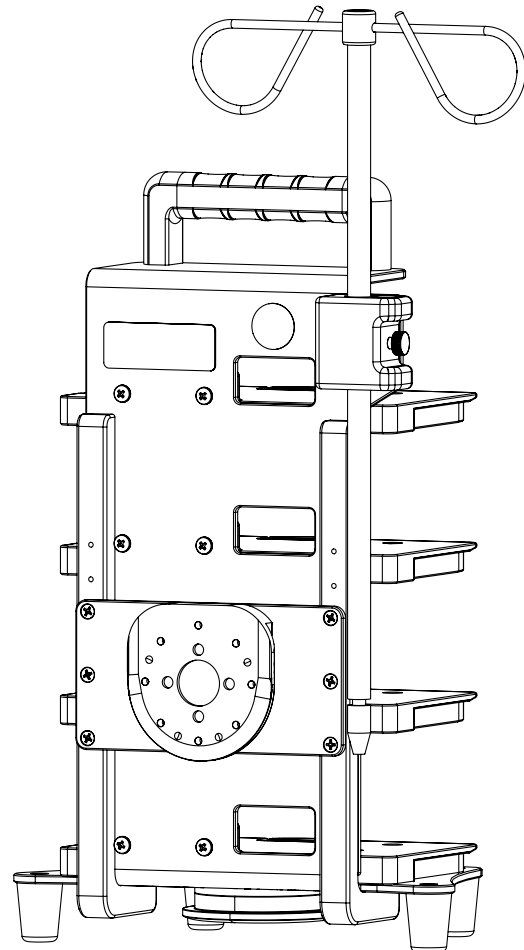

Arrière du support de fixation

Figure 2: Schéma d'orientation du support Bracket Pro Serie 80 - FL4

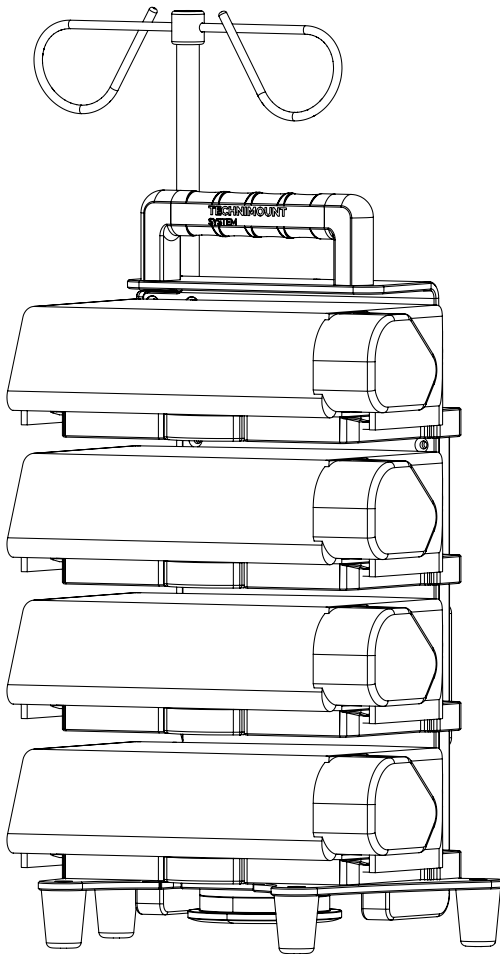

Avant du support de fixation

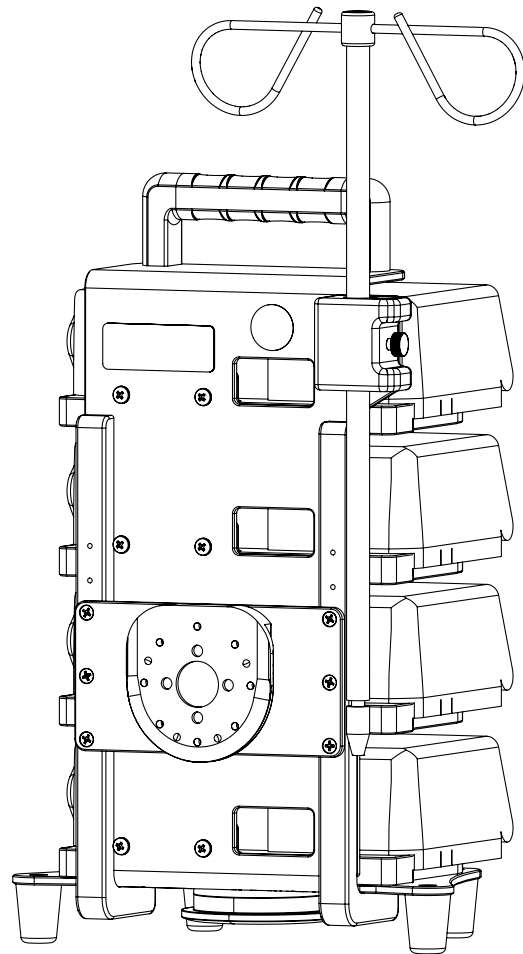

Arrière du support de fixation

Figure 3: Schéma du support Bracket Pro Serie 80 - FL4 illustré avec pompes (pousse-seringue Perfusor Space illustré)

5. Pièces illustrées du support Bracket Pro Serie 80 - FL4

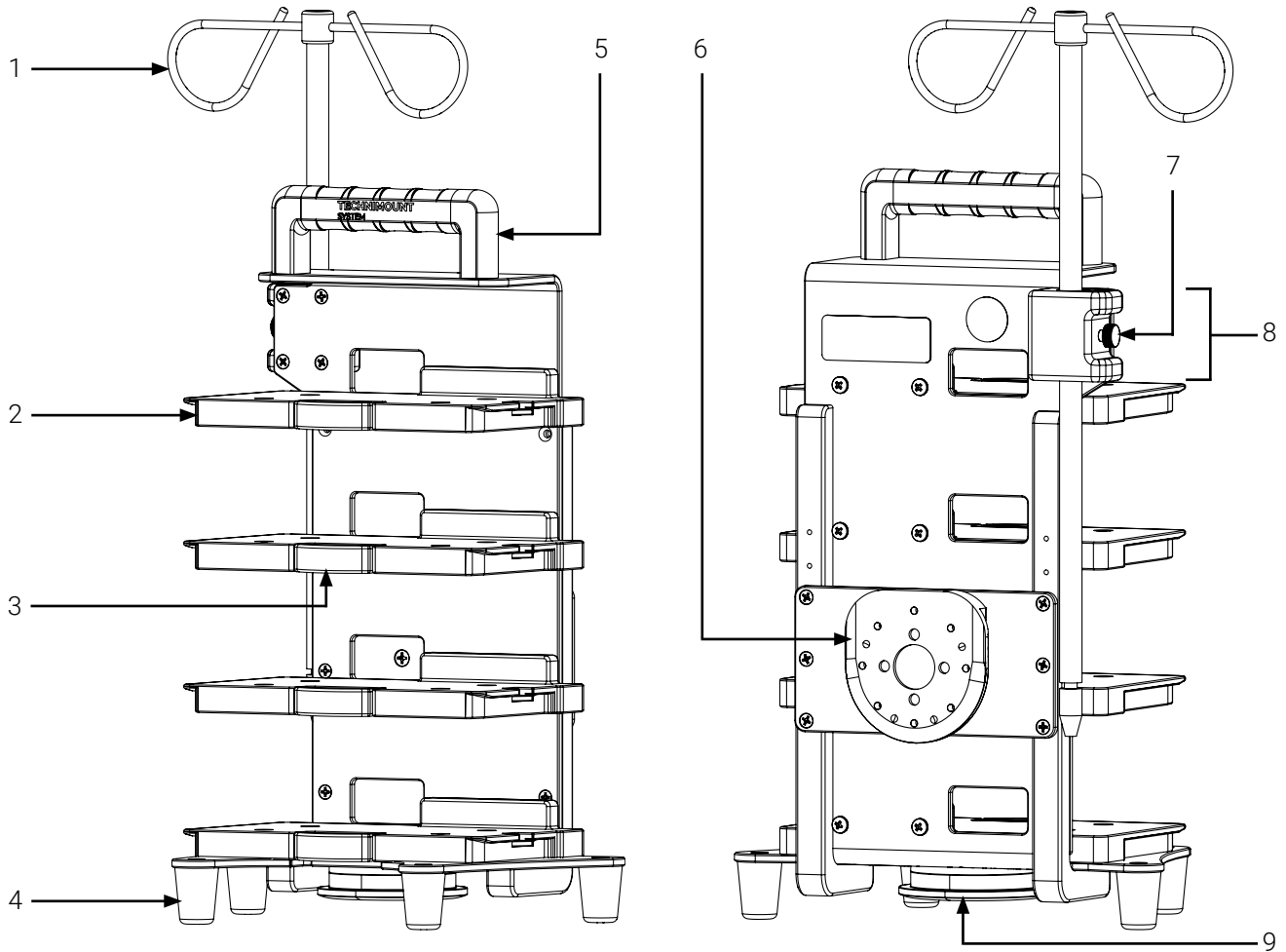

- | | |
|---|--|
| 1. Tige à soluté | 6. Micro disque anti-rotation (vertical) |
| 2. Tablette pour pompe (4X) | 7. Bouton à déclenchement rapide/
ajustement de la hauteur (tige à
soluté) |
| 3. Bouton à déclenchement rapide
(tablette pour pompe; 4X) | 8. Support pour tige à soluté |
| 4. Pieds (4X) | 9. Micro disque (horizontal) |
| 5. Poignée | |

Figure 4: Composants du support Bracket Pro Serie 80 - FL4

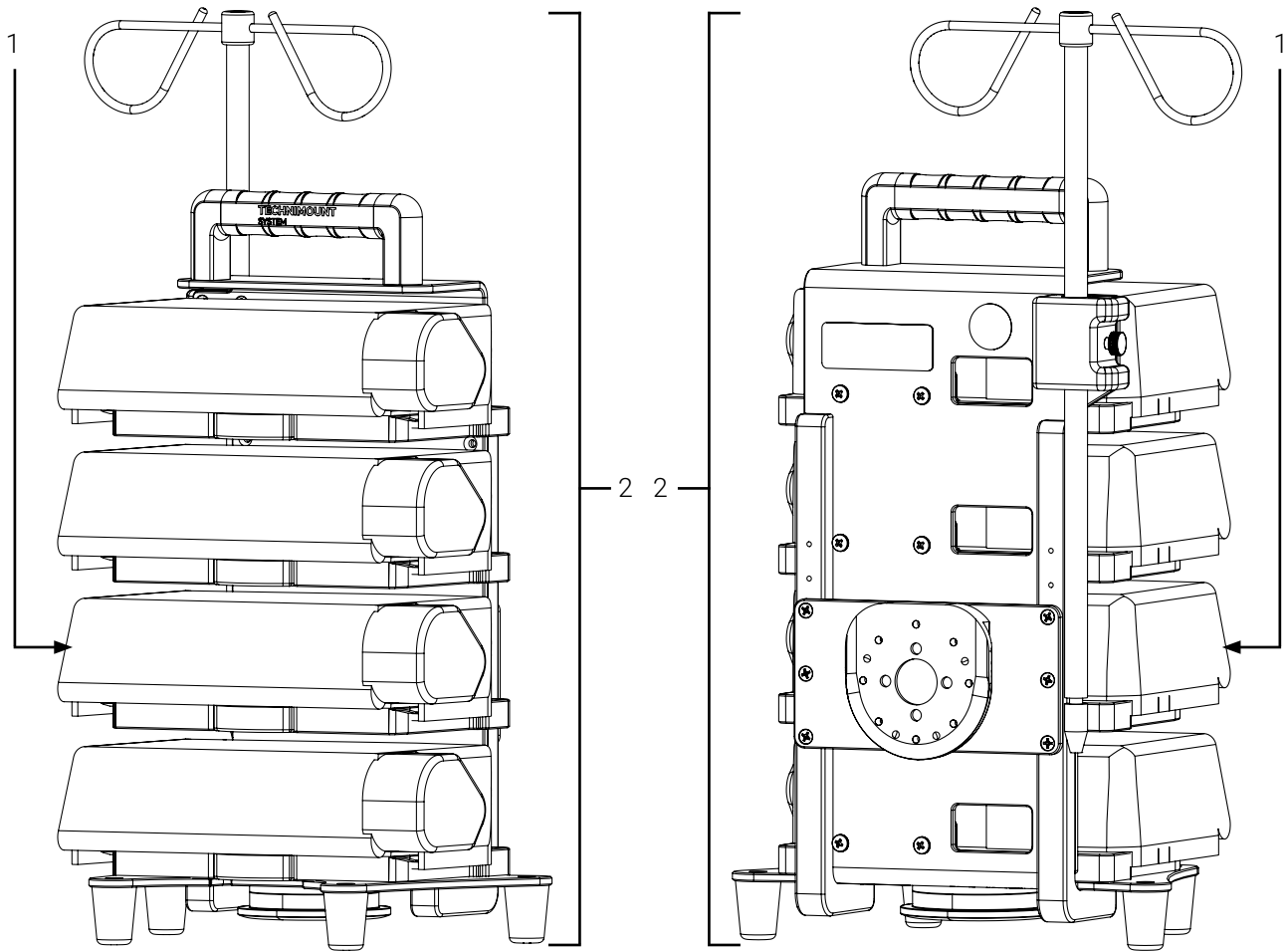

1. Pompe B-Braun (4X)

2. Support Bracket Pro Serie 80 - FL4

Figure 5: Support Bracket Pro Serie 80 - FL4 avec pompes (pousse-seringue Perfusor Space illustré)

6. Fonctionnement du support Bracket Pro Serie 80 - FL4

Le contenu de cette section est destiné au personnel SMU et clinique qualifié, ayant reçu la formation requise et réussi l'évaluation des compétences, ayant donc des connaissances suffisantes pour utiliser de façon sécuritaire le support de fixation.

6.1. Installer la (les) pompe(s) dans le support Bracket Pro Serie 80 - FL4

1. Aligner les rainures inférieures sous la pompe avec la tablette de votre choix, puis pousser la pompe jusqu'à ce que le mécanisme de sécurité de la tablette soit activé (Figure 6).

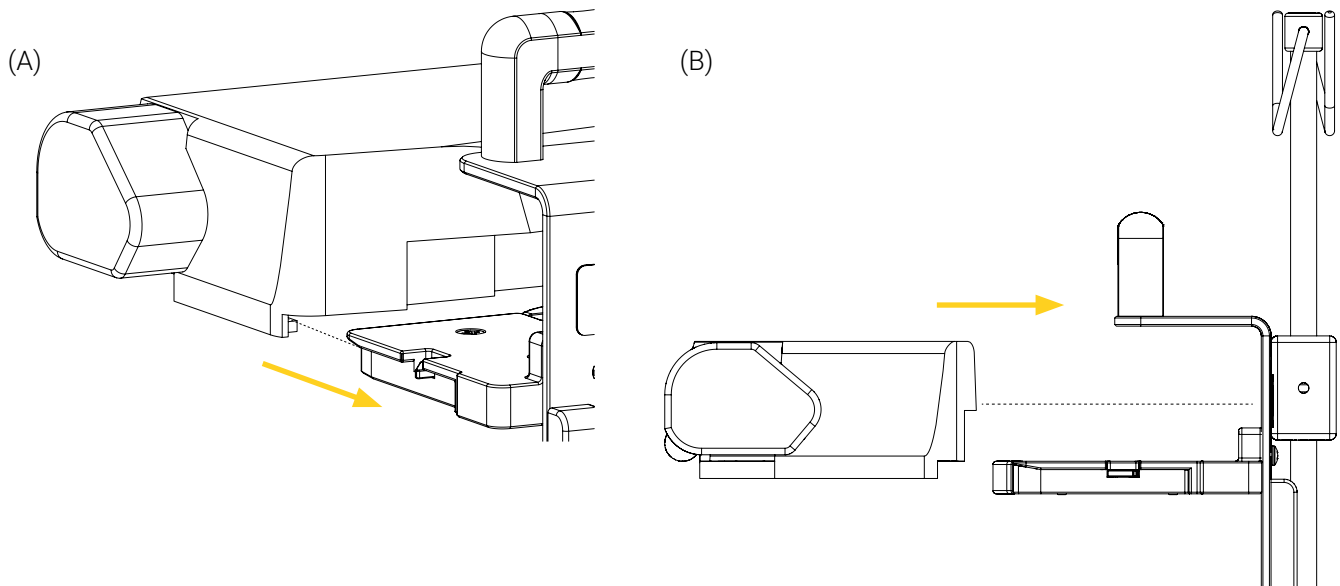

Figure 6: Installation de la pompe sur la tablette pour pompe

2. S'assurer que la pompe soit bien sécurisée. Si la pompe ne bouge pas et reste sur la tablette après la vérification, elle est correctement sécurisée.

3. Brancher le câble d'alimentation dans la pompe. Consulter vos protocoles et la documentation utilisateur du fabricant pour connaître les consignes de sécurité et l'utilisation sécuritaire de la (des) pompe(s).

REMARQUE : Pour faciliter la connexion, utiliser un câble de liaison combiné B-Braun (fourni par l'utilisateur). Consulter la documentation utilisateur du fabricant pour connaître les consignes de sécurité et l'utilisation sécuritaire de la (des) pompe(s) et des accessoires compatibles.

4. Répéter les étapes 1 à 3 pour l'installation d'un maximum de quatre (4) pompes (Figure 7) au besoin.

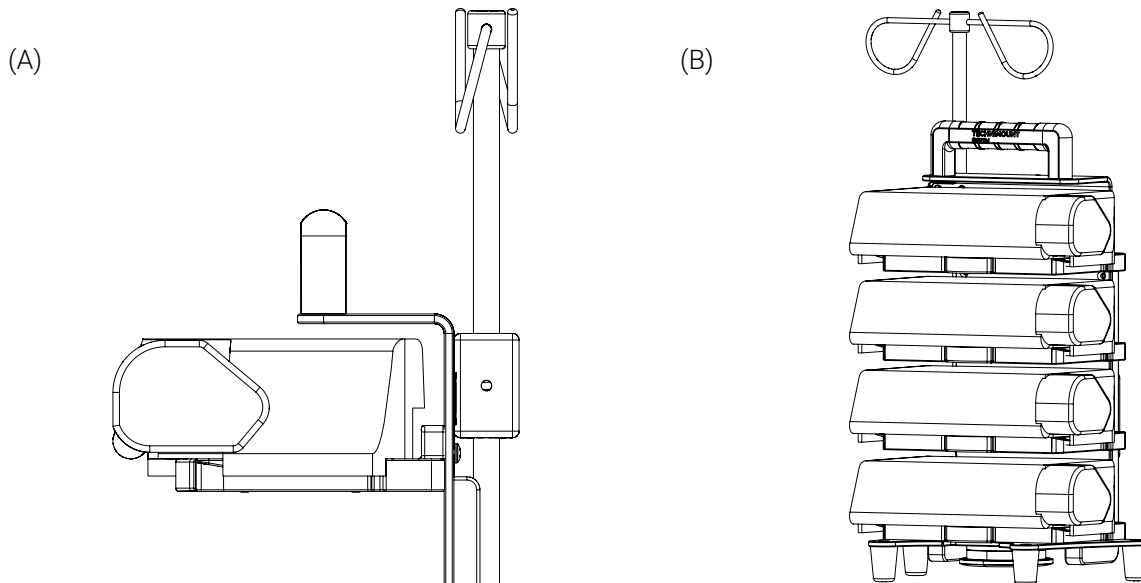

Figure 7: Pompe(s) installée(s) sur le support de fixation

L'installation de la/(des) pompe(s) sur le support Bracket Pro Serie 80 - FL4 est complétée.

6.2. Retirer la (les) pompe(s) du support Bracket Pro Serie 80 - FL4

1. Débrancher le(s) pompe(s). Consulter vos protocoles et à la documentation utilisateur du manufacturier pour connaître les consignes de sécurité et utiliser le(s) pompe(s) de façon sécuritaire.
2. Appuyer et maintenir le bouton à déclenchement rapide situé à l'avant de la tablette pour pompe, puis tirer la pompe vers l'avant horizontalement hors du support de fixation (Figure 8), puis mettre de côté.

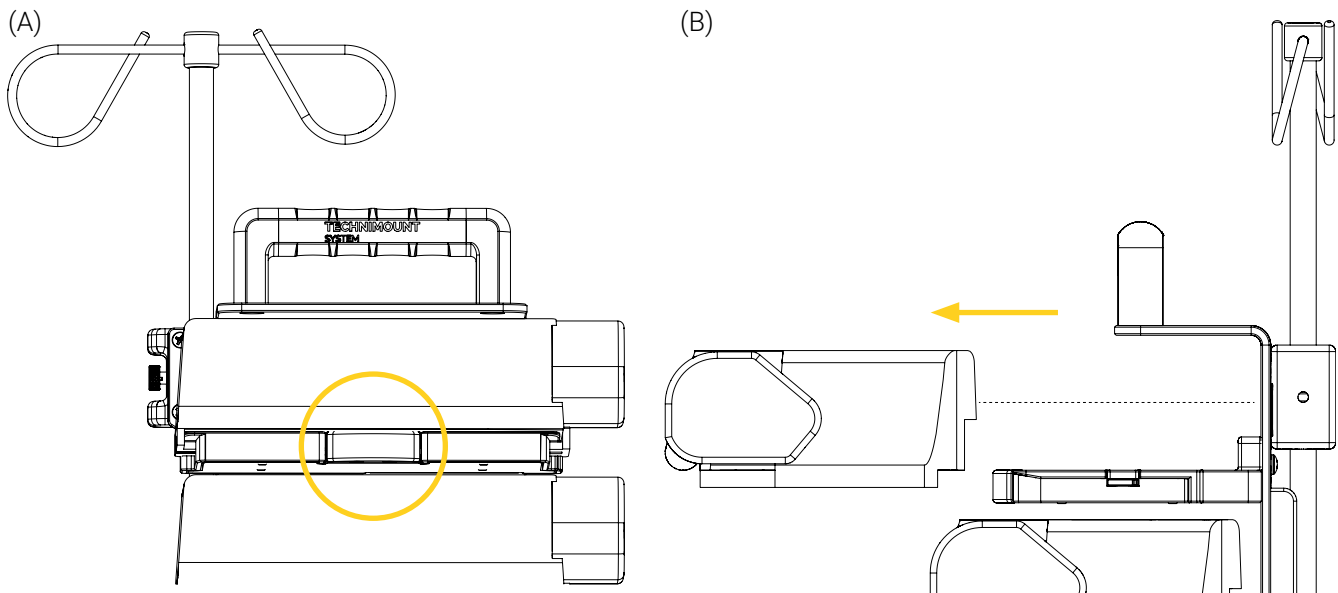

Figure 8: Retrait de la tablette pour pompe

3. Répéter les étapes 1 et 2 pour les autres pompes au besoin (Figure 9).

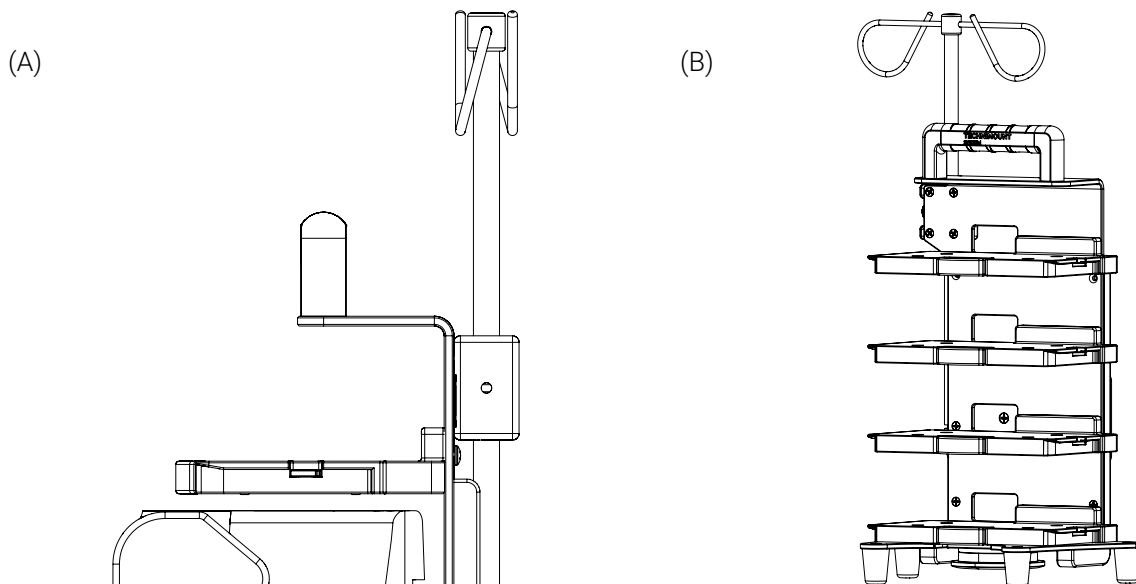

Figure 9: Pompe(s) retirée(s) du support de fixation

Le retrait de la (des) pompe(s) du support Bracket Pro Serie 80 - FL4 est complété.

6.3. Installer le support Bracket Pro Serie 80 - FL4 sur la Micro Base

1. Aligner et insérer le micro disque horizontalement (Figure 10) ou verticalement (Figure 11) dans la Micro Base, en portant une attention particulière de ne pas coincer les câbles des pompes ou les câbles des accessoires.

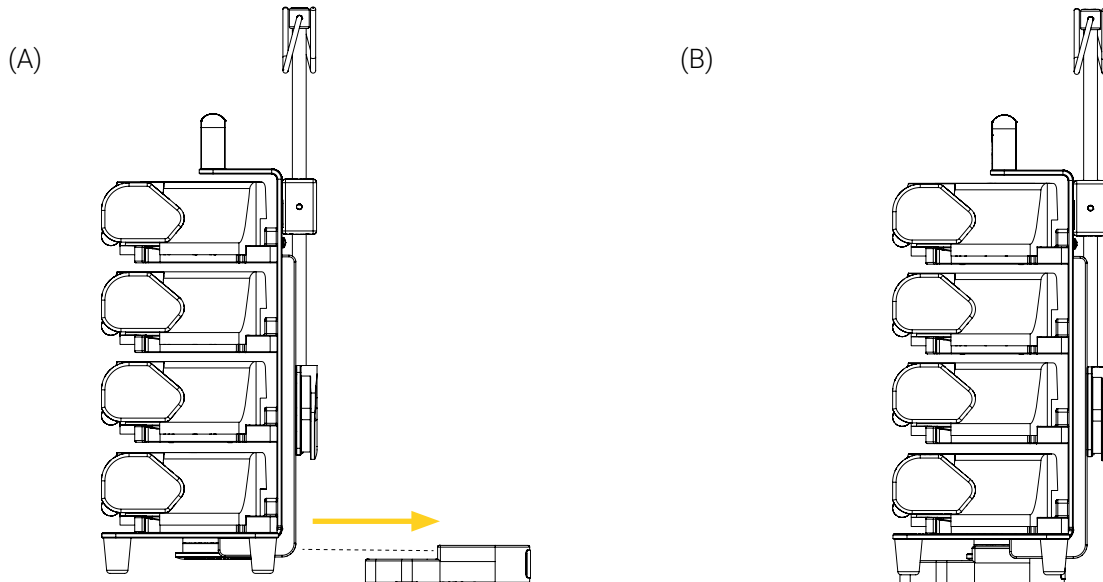

Figure 10: Installation du support Bracket Pro Serie 80 - FL4 avec un micro disque horizontal dans la Micro Base

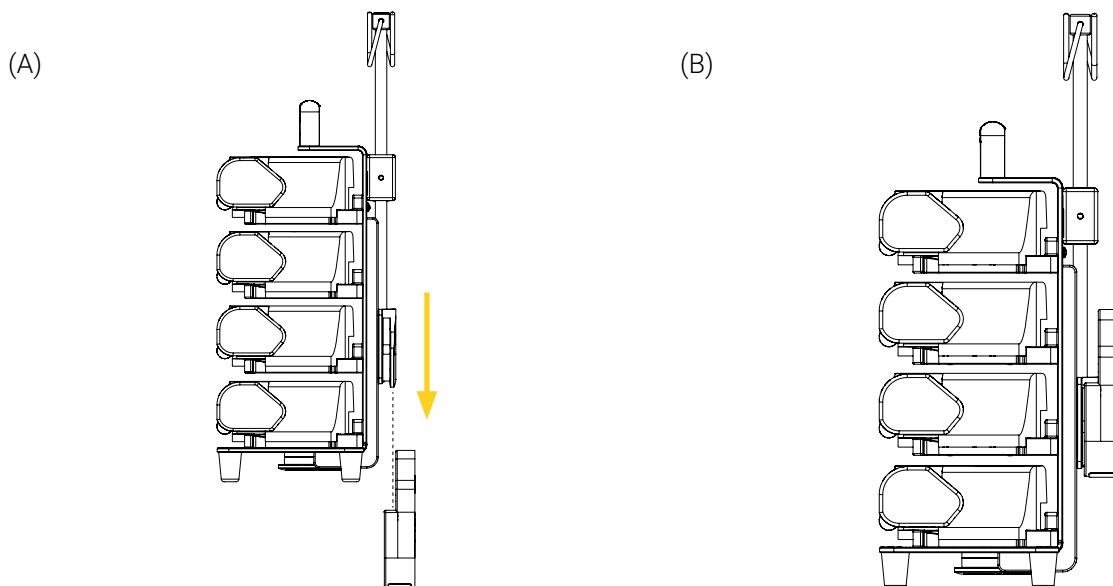

Figure 11: Installation du support Bracket Pro Serie 80 - FL4 avec un micro disque vertical dans la Micro Base

2. S'assurer que le support de fixation soit bien sécurisé. Si le micro disque du support de fixation reste dans la Micro Base après la vérification, il est correctement sécurisé.
3. Pour les installations utilisant le micro disque horizontal, tourner le support de fixation dans le sens horaire ou antihoraire (Figure 12), jusqu'à la position désirée au besoin.

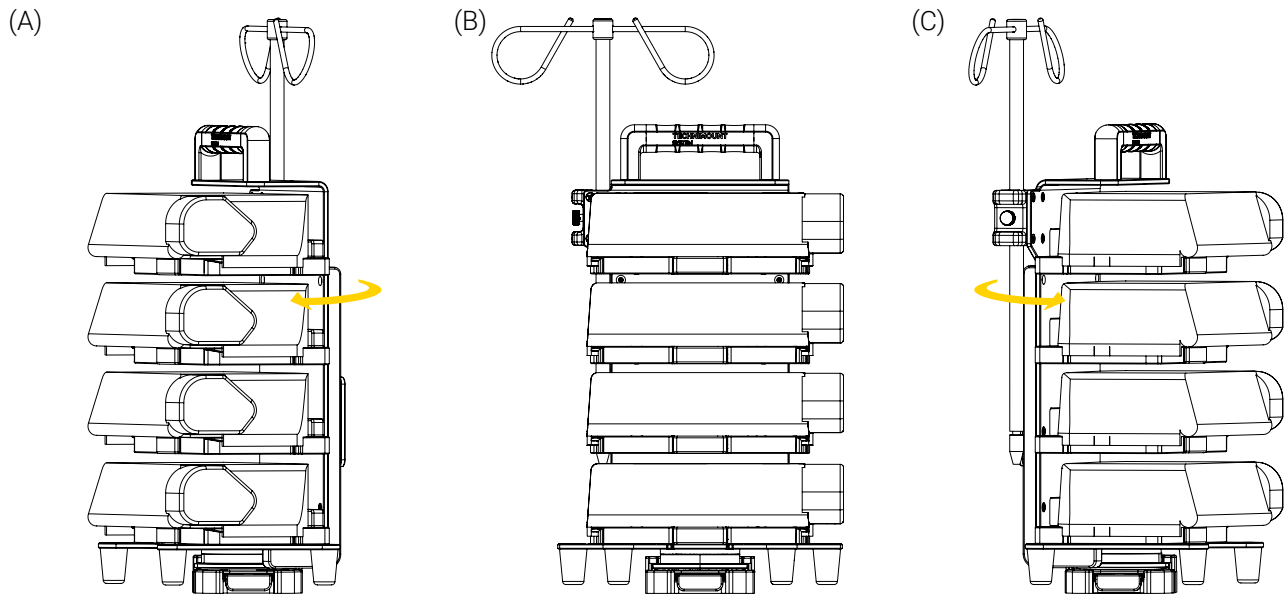

Figure 12: Fonctionnement du support Bracket Pro Serie 80 - FL4 dans la Micro Base

L'installation du support Bracket Pro Serie 80 - FL4 dans la Micro Base est complétée.

6.4. Retirer le support Bracket Pro Serie 80 - FL4

Appuyer et maintenir le bouton de dégagement rapide de la Micro Base, puis faire glisser le support de fixation vers l'avant horizontalement (Figure 13) ou verticalement (Figure 14) hors de la Micro Base.

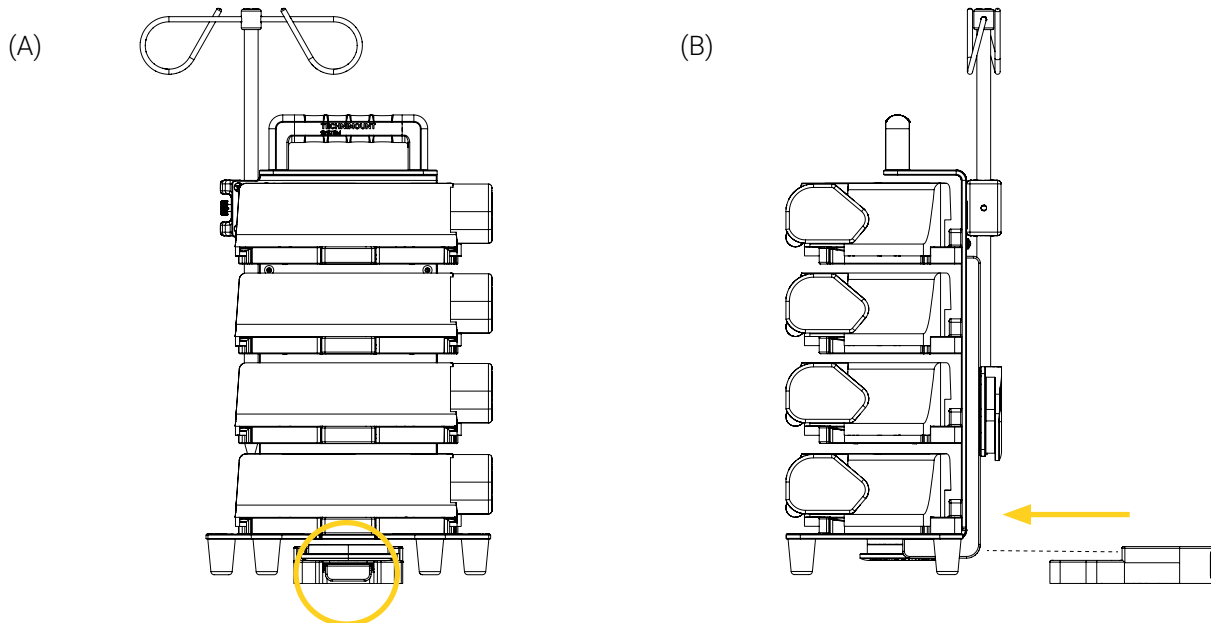

Figure 13: Retrait du support Bracket Pro Serie 80 - FL4 avec un micro disque horizontal de la Micro Base

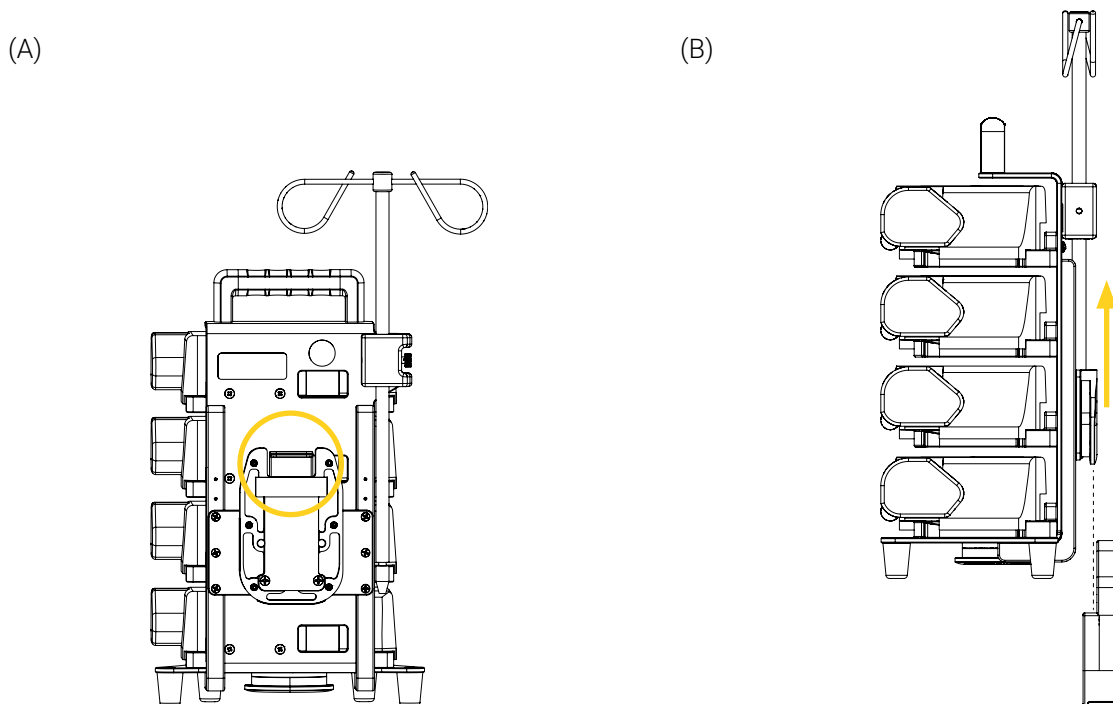

Figure 14: Retrait du support Bracket Pro Serie 80 - FL4 avec un micro disque vertical de la Micro Base

Le retrait du support Bracket Pro Serie 80 - FL4 de la Micro Base est complété.

6.5. Opérer la tige à soluté

Pour faire descendre ou lever la tige à soluté,

1. Tirer et maintenir le bouton à déclenchement rapide du support pour tige à soluté, puis régler la hauteur de la tige à soluté selon vos besoins de positionnement spécifiques (Figure 15). Consulter la section « 2.3. Mesures de sécurité » à la page 12 au besoin.
 - Lever la tige à soluté et la sécuriser dans la rainure inférieure (Figure 15).
 - Descendre la tige à soluté et la sécuriser dans la rainure supérieure (Figure 15).

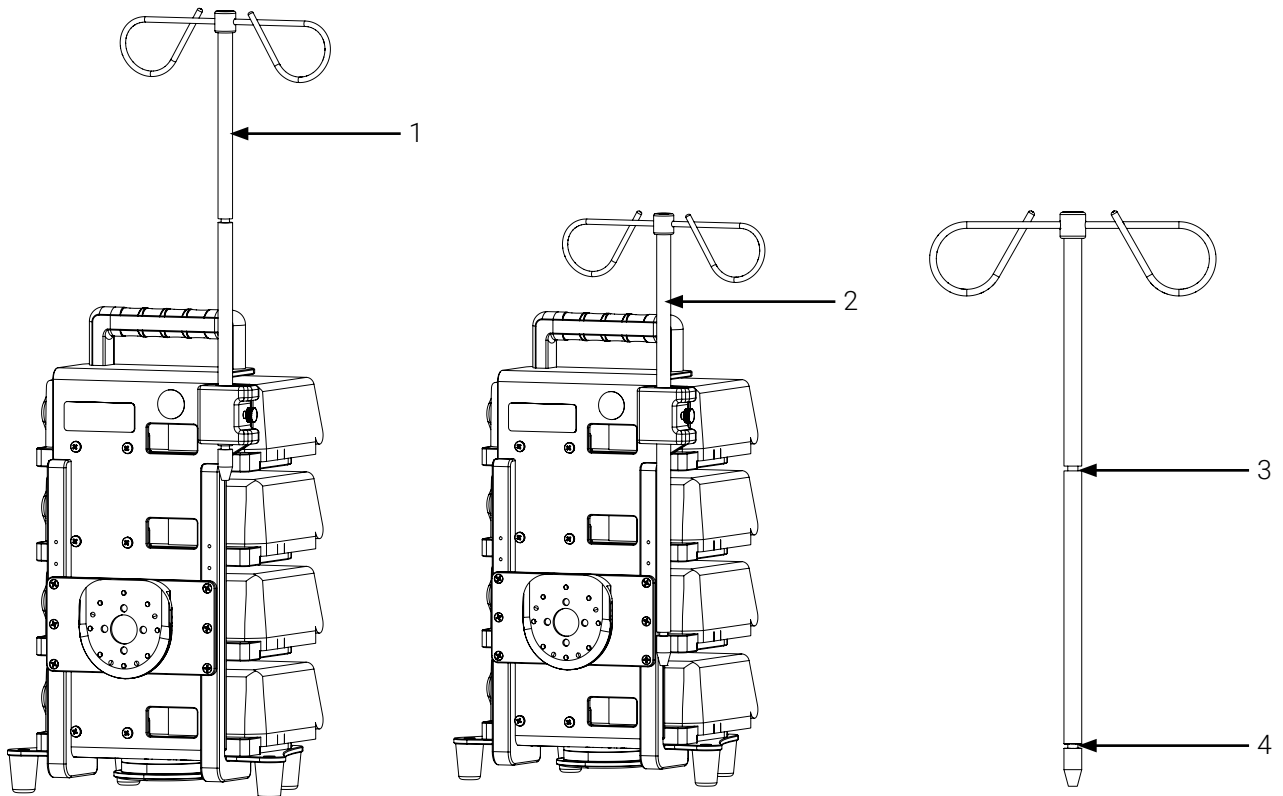

- | | |
|-------------------|---|
| 1. Position haute | 3. Rainure supérieure (position basse max.) |
| 2. Position basse | 4. Rainure inférieure (position haute max.) |

Figure 15: Descendre/lever la tige à soluté

2. Tourner la tige à soluté dans le sens horaire ou antihoraire (Figure 16) jusqu'à obtenir la position désirée au besoin.

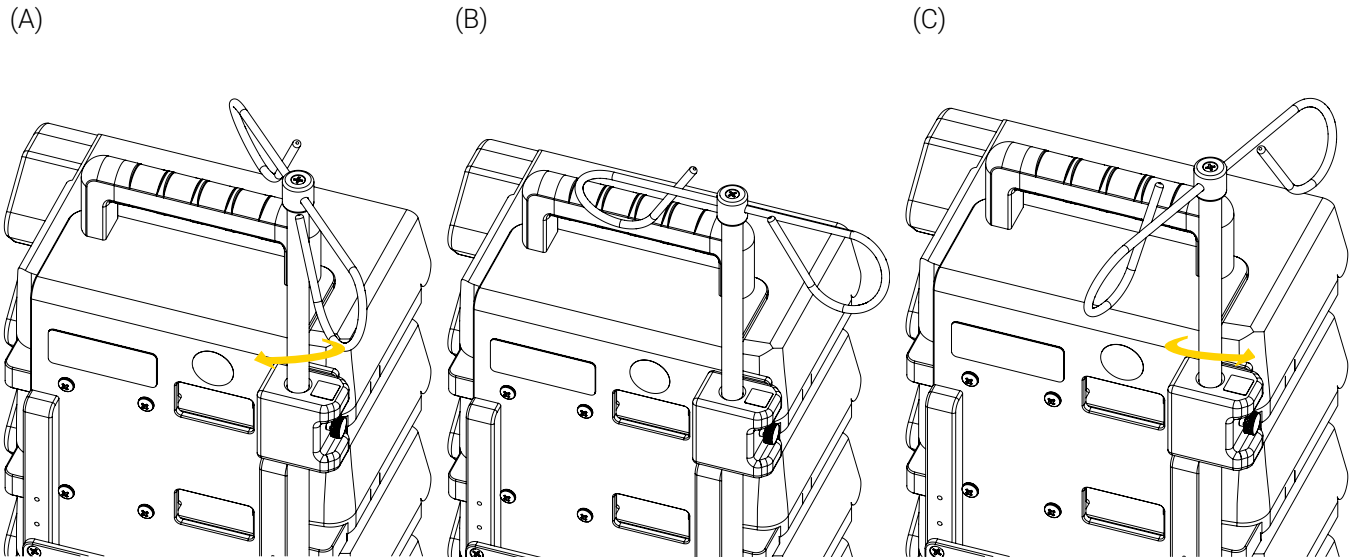

Figure 16: Rotation de la tige à soluté

3. Relâcher le bouton à déclenchement rapide.
4. S'assurer que la tige à soluté soit bien sécurisée. Si la tige à soluté ne glisse pas le long du support et reste en place après la vérification, elle est correctement sécurisée.

Annexe I Évaluation des compétences du personnel SMU et clinique

Suite à la formation, chaque membre du personnel SMU et clinique doit faire l'objet d'une évaluation des compétences afin d'assurer son entière compréhension de l'étiquetage, les avertissements et attentions, les risques potentiels, les pratiques sécuritaires et les procédures d'opération requises pour l'utilisation sécuritaire du support de fixation. Envisager ajouter les éléments suivants à vos protocoles de formation interne.

Nom de la personne
en formation :

Unité :

Nom de l'évaluateur :

Date :

ÉVALUATION DES COMPÉTENCES DU PERSONNEL SMU ET CLINIQUE

CRITÈRES DE COMPÉTENCE

RÉUSSI

ÉCHOUÉ

Étiquetage

Capable d'identifier la signification et les risques potentiels associés aux différentes étiquettes de sécurité :

- Capacité Maximale d'Utilisation (CMU).
- Point de pincement/d'écrasement.

<input type="checkbox"/>	<input type="checkbox"/>
<input type="checkbox"/>	<input type="checkbox"/>

Mesures de sécurité

- Sait qu'il ne faut pas utiliser la tige à soluté lors du transport et qu'il doit toujours s'assurer que la tige à soluté soit abaissée et fixée dans le support pour tige à soluté.
- Sait qu'il faut toujours s'assurer que la tige à soluté soit sécurisée dans une (1) des deux (2) rainures du support pour tige à soluté.
- Sait qu'il faut toujours s'assurer que le(s) appareil(s) médicaux et la tige à soluté soient correctement sécurisés dans le support de fixation avant de les déplacer.
- Sait qu'il faut toujours porter une attention particulière à l'état des mécanismes de sécurité du support de fixation et de la tige à soluté.
- Sait qu'il faut s'assurer que le(s) appareil(s) médicaux soient sécurisés dans le support de fixation avant d'être déplacés.
- Sait qu'il ne faut pas surcharger le support de fixation.

<input type="checkbox"/>	<input type="checkbox"/>
<input type="checkbox"/>	<input type="checkbox"/>
<input type="checkbox"/>	<input type="checkbox"/>
<input type="checkbox"/>	<input type="checkbox"/>
<input type="checkbox"/>	<input type="checkbox"/>
<input type="checkbox"/>	<input type="checkbox"/>

Opération

- Capable d'installer/retirer le(s) pompe(s) dans le/du support de fixation.
- Capable d'installer/retirer le support de fixation dans/de la Micro Base.
- Capable d'opérer la tige à soluté.
- S'est exercé à utiliser le support de fixation, a perfectionné les manipulations et a acquis le niveau de compétence requis pour l'utiliser de façon sécuritaire avec le patient.

<input type="checkbox"/>	<input type="checkbox"/>
<input type="checkbox"/>	<input type="checkbox"/>
<input type="checkbox"/>	<input type="checkbox"/>
<input type="checkbox"/>	<input type="checkbox"/>



Annexe II Déballer le support Bracket Pro Serie 80 - FL4

Le déballage doit être réservé aux techniciens biomédicaux (ou équivalents) ayant une grande expérience mécanique et un niveau de compétence avancé.

1. Avant d'accepter l'expédition, inspecter la ou les boîtes d'expédition à la recherche de signes de dommages. Prendre des photos et les signaler rapidement, lorsqu'applicable.
2. Déplacer la ou les boîtes d'expédition à l'emplacement de l'installation.
3. Ouvrir la ou les boîtes d'expédition.
4. Déballer la ou les boîtes et s'assurer que tout le matériel d'expédition et d'emballage a été retiré correctement avant l'installation.

REMARQUE : Conserver tout le matériel d'emballage pour une utilisation ultérieure.

5. Identifier tous les composants et le matériel inclus pour l'installation lorsqu'applicable, puis les mettre de côté. Consulter l'Annexe III à la page 31 pour connaître les pièces requises.
6. Inspecter les articles pour déceler des signes de dommages. Prendre des photos et les signaler rapidement, lorsqu'applicable.



Annexe III Préparer le support de fixation

Le contenu de cette section est destiné aux techniciens biomédicaux (ou équivalents) ayant une grande expérience mécanique, un niveau de compétence avancé et qui ont lu les « Mesures de sécurité » à la page 12.

Installer la tige à soluté dans le support pour tige à soluté

1. Identifier les pièces d'assemblage (Figure 17).

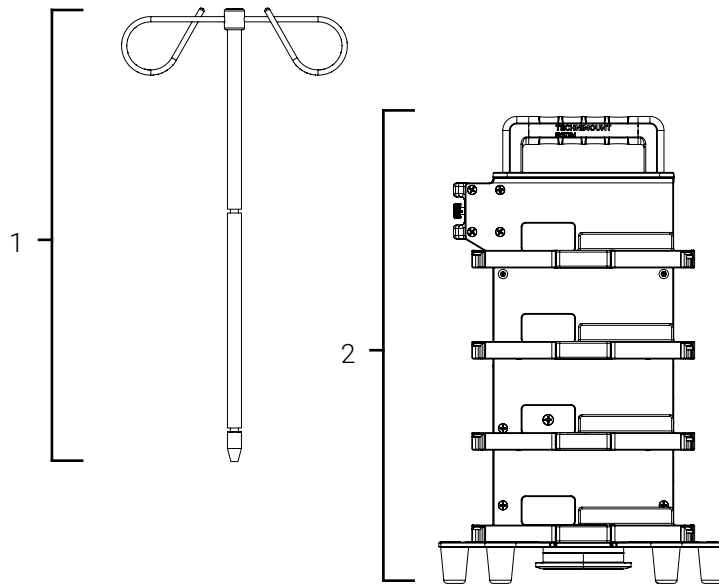

1. Tige à soluté

2. Support de fixation

Figure 17: Pièces d'assemblage du support Bracket Pro Serie 80 - FL4

2. Repérer le bouton à déclenchement rapide sur le support pour tige à soluté (Figure 18).

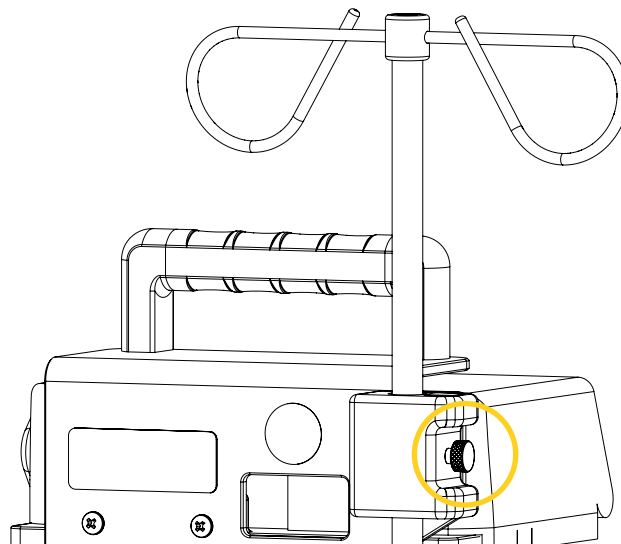

Figure 18: Localisation du bouton à déclenchement rapide du support pour tige à soluté

3. Tirer et maintenir le bouton à déclenchement rapide, puis aligner et insérer la tige à soluté dans le support jusqu'à ce qu'elle soit fixée dans l'une (1) des deux (2) rainures (Figure 19). Consulter la section « Mesures de sécurité » à la page 12 au besoin.

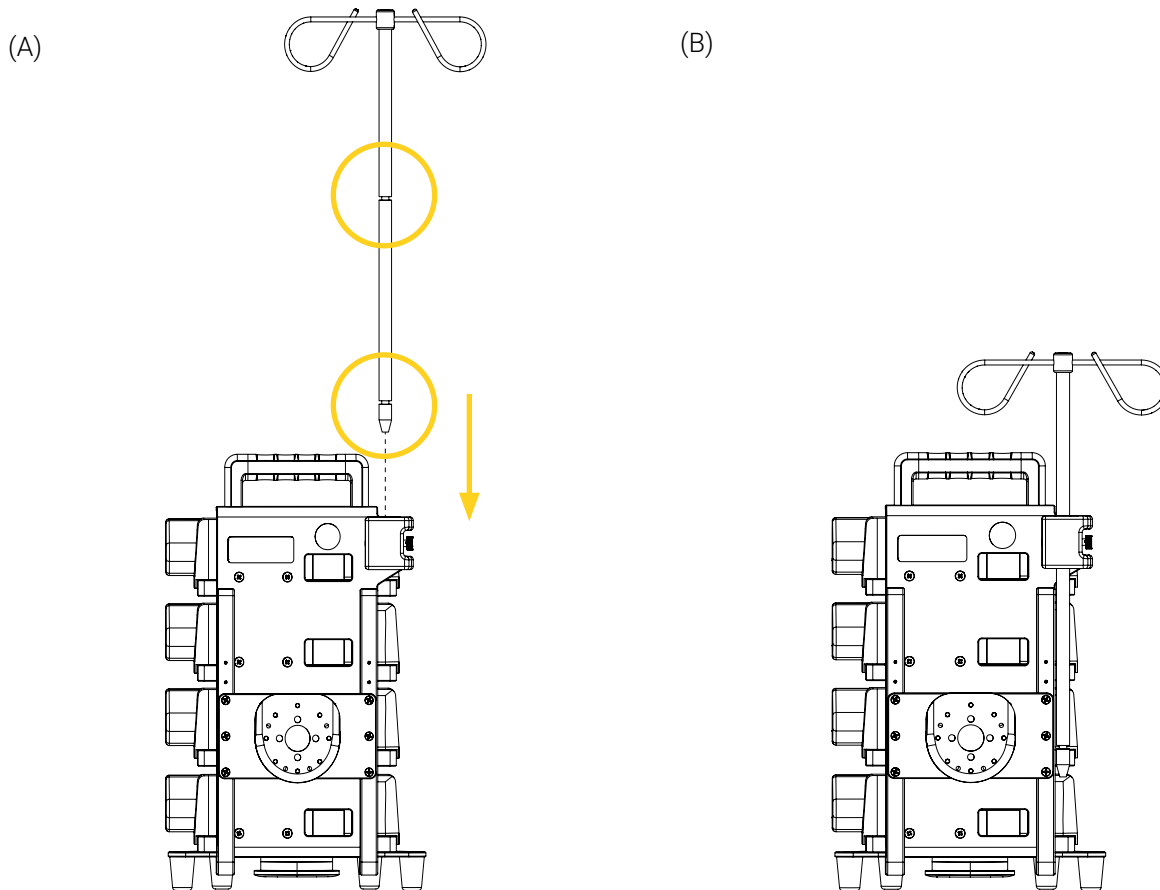

Figure 19: Installation de la tige à soluté dans le support pour tige à soluté

4. Relâcher le bouton à déclenchement rapide.
5. S'assurer que la tige à soluté soit bien sécurisée. Si la tige à soluté ne glisse pas le long du support et reste en place après la vérification, elle est correctement sécurisée.

L'installation de la tige à soluté dans le support pour tige à soluté est complétée.

Annexe IV Maintenance

Les vérifications de sécurité et la maintenance basée sur l'état doivent être effectués par des techniciens biomédicaux (ou équivalents) ayant une grande expérience mécanique, un niveau de compétence élevé et ayant lu toutes les « Mesures de sécurité » à la page 12, ainsi que les mesures de sécurité spécifiques à la maintenance énumérées ci-dessous.

Des facteurs tels que la météo, l'environnement, l'emplacement géographique et l'utilisation individuelle nécessiteront des besoins différents. Pour la maintenance du support Bracket Pro Serie 80 - FL4, suivre les directives indiquées dans le présent manuel de l'utilisateur et conformément aux pratiques et protocoles de maintenance actuels de votre service. Communiquer avec le soutien technique à l'adresse techsupport@technimount.com pour tout problème lié aux pièces de rechange ou à la réparation.



AVERTISSEMENT – Avertissement général

- **Ne pas** effectuer de vérifications de sécurité ni de maintenance basée sur l'état avant d'avoir lu toute la documentation utilisateur, acquis les connaissances et compréhension approfondie sur le produit, et s'être familiarisé avec les standards et les directives.
- Des vérifications de sécurité et une maintenance basée sur l'état sont requis et doivent être établis pour tous les produits Technimount.
- Effectuer les vérifications de sécurité et les opérations de maintenance, comme décrit dans ce manuel de l'utilisateur. Le non-respect du plan de maintenance recommandé ou de ses directives peut entraîner des dommages prématurés au produit.
- Utiliser uniquement les pièces Technimount, les procédures de maintenance, les solutions de nettoyage et les lubrifiants, comme décrit dans le présent manuel de l'utilisateur. L'utilisation de pièces ou de procédures modifiées non approuvées pour l'installation, l'utilisation ou la maintenance du produit Technimount peut rendre le système instable et causer des blessures aux patients ou au personnel SMU et clinique et annuler la garantie du produit.
- Remplacer les pièces endommagées ou usées si elles ont dépassé leur durée de vie prévue ou si elles sont endommagées (consulter l' « Annexe V Pièces/ensemble de remplacement » à la page 39). Recycler les pièces endommagées ou les éliminer conformément aux lois environnementales qui s'appliquent à votre juridiction et consulter les fiches signalétiques de sécurité (FSS).



ATTENTION – Manipulation et utilisation sécuritaires

- **Ne pas** utiliser d'outils électriques pour visser le matériel pendant l'installation, car il y a un risque potentiel d'endommager les filetages.
- **Ne pas** nettoyer à la vapeur et n'utiliser pas de produits de nettoyage à ultrasons sur le système ou sur l'un de ses composants.
- **Ne pas** immerger les pièces ou les composants métalliques dans l'eau.
- Pour éliminer les taches, la température maximale de l'eau ne doit pas dépasser 82 °C (180 °F). La pression maximale de l'eau ne doit pas dépasser 103,5 BAR (1 500 lb/po²). Si un nettoyeur à haute pression est utilisé, la buse de pression doit être maintenue à au moins 61 cm (24 po) du produit.
- Lors du nettoyage, utiliser toujours un équipement de protection individuelle (EPI) approprié en fonction des protocoles établis (p. ex., gants, lunettes, etc.).

**ATTENTION – Corrosion**

- Rincer et sécher toujours correctement le support de fixation après avoir utilisé des produits de nettoyage. Certains produits de nettoyage sont corrosifs de nature et peuvent endommager le produit s'ils ne sont pas utilisés correctement. Consulter les fiches signalétiques de sécurité (FSS) du produit pour obtenir des renseignements sur les produits chimiques ou sur la manipulation, l'entreposage et les mesures d'urgence en cas d'accident.
- Éliminer les déchets corrosifs conformément aux lois environnementales qui s'appliquent à votre juridiction et consulter les fiches signalétiques de sécurité (FSS).

**ATTENTION – Suivre les instructions d'utilisation**

Lire et toujours respecter toutes les directives de sécurité indiquées, ainsi que les instructions fournies par le fabricant du produit de nettoyage.

Fréquence de maintenance

- Les vérifications de sécurité et les maintenance basée sur l'état doivent être effectués au minimum tous les mois ou aussi souvent que nécessaire, afin de prolonger la longévité du support de fixation dans des conditions optimales.
- Décontaminer le support de fixation selon les recommandations de vos protocoles internes, ainsi que les réglementations et les normes en vertu des procédures de prévention et de contrôle des infections.

Outils requis

- Linge sec et propre
- Brosse douce
- Nettoyeur à pression
- Solutions de nettoyage
- Adhésif frein-filet de force moyenne (💧)
- Tournevis à tête Phillips

Solutions de nettoyage testées

- Oxivir, Peroxyde d'hydrogène 5% avec acide peracétique (AHP)
- Lavo 12, Hypochlorite de Sodium 10 000 ppm
- TNT-100, Ammonium Quaternaires 5%
- Spectro-Sept, Alcool Éthylique 5%
- Spectrol, Sel d'EDTA 5%

Plan de maintenance

REMARQUE : En cas de non-conformité, cesser d'utiliser le produit et contacter immédiatement le support technique à l'adresse techsupport@technimount.com pour obtenir un plan de mesures correctives.

REMARQUE : Toujours conserver vos registres d'activités de maintenance et retirer immédiatement les produits défectueux ou périmés de votre inventaire.

PLAN DE MAINTENANCE	CONFORME	
VÉRIFICATIONS DE SÉCURITÉ	OUI	NON

Le support Bracket Pro Serie 80 - FL4 (Figure 20)

- | | | | | | | | | | | | | | | | | | | | | | | | | | | | | | |
|---|---|--------------------------|--------------------------|--------------------------|--------------------------|--------------------------|--------------------------|--------------------------|--------------------------|--------------------------|--------------------------|--------------------------|--------------------------|--------------------------|--------------------------|--------------------------|--------------------------|--------------------------|--------------------------|--------------------------|--------------------------|--------------------------|--------------------------|--------------------------|--------------------------|--------------------------|--------------------------|--------------------------|--------------------------|
| <ul style="list-style-type: none"> - Inspecter visuellement tous les composants du support de fixation, la tige à soluté et le micro disque pour s'assurer qu'il n'y a pas de dommages ou d'attaques chimiques, que le matériel est en bon état et qu'il n'y a pas de vis desserrées : - Tige à soluté - Support pour tige à soluté - Poignée - Micro disque - Micro disque anti-rotation - Pieds (4X) <ul style="list-style-type: none"> - Si le matériel est desserré, appliquer de l'adhésif frein-filet de force moyenne et serrer à l'aide d'un tournevis tête Phillips. - S'il y a des traces d'attaque chimique, suivre la maintenance comme décrite ici. - Si le matériel n'est pas en bon état, le remplacer. Contacter le support technique au besoin. - Si le matériel est desserré, le serrer à l'aide d'adhésif frein-filet de force moyenne et d'un tournevis à tête Phillips. - Inspecter visuellement les cavités des mécanismes de sécurité de chaque tablette et du support de la tige à soluté et s'assurer qu'il n'y a pas de particules de logées afin de garantir leur bon fonctionnement. Si c'est le cas, les retirer immédiatement à l'aide d'un chiffon propre et sec. - S'assurer que la tige à soluté soit fixée dans le support pour tige à soluté. La tige à soluté doit être fixée dans une (1) des deux (2) rainures. Si ce n'est pas le cas, cesser immédiatement d'utiliser l'appareil et contacter le support technique. - Insérer/retirer le(s) pompe(s) sur la/les/de la/des tablettes pour pompe plusieurs fois pour vous assurer du bon fonctionnement du mécanisme de verrouillage. La pompe doit être facilement insérée et verrouillée en position après le déclic et facilement retiré à l'aide du bouton à déclenchement rapide. Si ce n'est pas le cas, cesser immédiatement l'utilisation et contacter le support technique. | <table border="0"> <tr><td><input type="checkbox"/></td><td><input type="checkbox"/></td></tr> <tr><td><input type="checkbox"/></td><td><input type="checkbox"/></td></tr> <tr><td><input type="checkbox"/></td><td><input type="checkbox"/></td></tr> <tr><td><input type="checkbox"/></td><td><input type="checkbox"/></td></tr> <tr><td><input type="checkbox"/></td><td><input type="checkbox"/></td></tr> <tr><td><input type="checkbox"/></td><td><input type="checkbox"/></td></tr> <tr><td><input type="checkbox"/></td><td><input type="checkbox"/></td></tr> <tr><td><input type="checkbox"/></td><td><input type="checkbox"/></td></tr> <tr><td><input type="checkbox"/></td><td><input type="checkbox"/></td></tr> <tr><td><input type="checkbox"/></td><td><input type="checkbox"/></td></tr> <tr><td><input type="checkbox"/></td><td><input type="checkbox"/></td></tr> <tr><td><input type="checkbox"/></td><td><input type="checkbox"/></td></tr> <tr><td><input type="checkbox"/></td><td><input type="checkbox"/></td></tr> <tr><td><input type="checkbox"/></td><td><input type="checkbox"/></td></tr> </table> | <input type="checkbox"/> | <input type="checkbox"/> | <input type="checkbox"/> | <input type="checkbox"/> | <input type="checkbox"/> | <input type="checkbox"/> | <input type="checkbox"/> | <input type="checkbox"/> | <input type="checkbox"/> | <input type="checkbox"/> | <input type="checkbox"/> | <input type="checkbox"/> | <input type="checkbox"/> | <input type="checkbox"/> | <input type="checkbox"/> | <input type="checkbox"/> | <input type="checkbox"/> | <input type="checkbox"/> | <input type="checkbox"/> | <input type="checkbox"/> | <input type="checkbox"/> | <input type="checkbox"/> | <input type="checkbox"/> | <input type="checkbox"/> | <input type="checkbox"/> | <input type="checkbox"/> | <input type="checkbox"/> | <input type="checkbox"/> |
| <input type="checkbox"/> | <input type="checkbox"/> | | | | | | | | | | | | | | | | | | | | | | | | | | | | |
| <input type="checkbox"/> | <input type="checkbox"/> | | | | | | | | | | | | | | | | | | | | | | | | | | | | |
| <input type="checkbox"/> | <input type="checkbox"/> | | | | | | | | | | | | | | | | | | | | | | | | | | | | |
| <input type="checkbox"/> | <input type="checkbox"/> | | | | | | | | | | | | | | | | | | | | | | | | | | | | |
| <input type="checkbox"/> | <input type="checkbox"/> | | | | | | | | | | | | | | | | | | | | | | | | | | | | |
| <input type="checkbox"/> | <input type="checkbox"/> | | | | | | | | | | | | | | | | | | | | | | | | | | | | |
| <input type="checkbox"/> | <input type="checkbox"/> | | | | | | | | | | | | | | | | | | | | | | | | | | | | |
| <input type="checkbox"/> | <input type="checkbox"/> | | | | | | | | | | | | | | | | | | | | | | | | | | | | |
| <input type="checkbox"/> | <input type="checkbox"/> | | | | | | | | | | | | | | | | | | | | | | | | | | | | |
| <input type="checkbox"/> | <input type="checkbox"/> | | | | | | | | | | | | | | | | | | | | | | | | | | | | |
| <input type="checkbox"/> | <input type="checkbox"/> | | | | | | | | | | | | | | | | | | | | | | | | | | | | |
| <input type="checkbox"/> | <input type="checkbox"/> | | | | | | | | | | | | | | | | | | | | | | | | | | | | |
| <input type="checkbox"/> | <input type="checkbox"/> | | | | | | | | | | | | | | | | | | | | | | | | | | | | |
| <input type="checkbox"/> | <input type="checkbox"/> | | | | | | | | | | | | | | | | | | | | | | | | | | | | |

PLAN DE MAINTENANCE		CONFORME	
VÉRIFICATIONS DE SÉCURITÉ		OUI	NON
- Insérer/retirer le micro disque et le micro disque anti-rotation dans/de la Micro Base plusieurs fois pour vous assurer du bon fonctionnement du mécanisme de verrouillage. Le disque du support de fixation doit être facilement inséré et verrouillé en position après le dé clic et facilement retiré à l'aide du bouton à déclenchement rapide. Si ce n'est pas le cas, cesser immédiatement d'utiliser l'appareil et contacter le support technique.		<input type="checkbox"/>	<input type="checkbox"/>
MAINTENANCE BASÉE SUR L'ÉTAT		OUI	NON
Après les vérifications de sécurité,			
Nettoyer le support Bracket Pro Serie 80 - FL4		<input type="checkbox"/>	<input type="checkbox"/>
1. Enlever l'excès de saleté à l'aide d'un linge propre, au besoin. 2. Enlever les contaminants à l'aide d'un nettoyeur à pression ou tel que recommandé dans vos protocoles internes et procédures de contrôles. 3. Nettoyer à l'aide d'une solution de nettoyage et d'un linge propre. 4. Laisser la solution reposer sur la surface pour retirer les taches, au besoin. REMARQUE : Éviter la sursaturation et veiller à ce que le produit ne reste pas sur la surface du support de fixation plus longtemps que ce qui est recommandé par le fabricant du nettoyant. 5. Rincer soigneusement la solution avec un linge propre imbibé d'eau tiède, puis sécher tous les composants avec un linge propre avant de les remettre en service.			

Commentaires et observations suite aux vérifications de sécurité et à la maintenance basée sur l'état :

Plan de maintenance complété le (jj/mm/aaaa) :

Plan de maintenance complétée par :

Points d'inspection illustrés

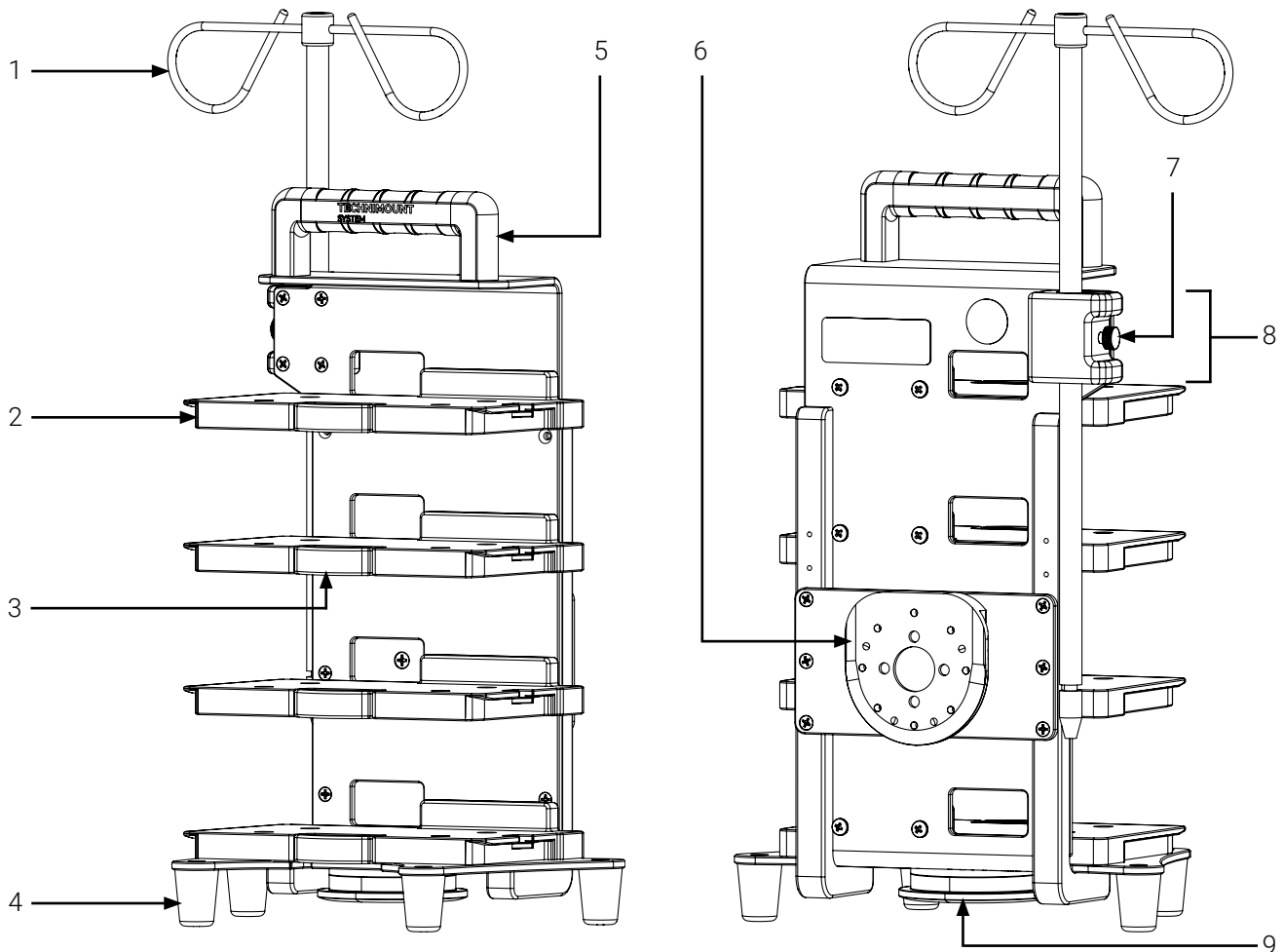

- | | |
|---|--|
| 1. Tige à soluté | 6. Micro disque anti-rotation (vertical) |
| 2. Tablette pour pompe (4X) | 7. Bouton à déclenchement rapide/
ajustement de la hauteur (tige à
soluté) |
| 3. Bouton à déclenchement rapide
(tablette pour pompe; 4X) | 8. Support pour tige à soluté |
| 4. Pieds (4X) | 9. Micro disque (horizontal) |
| 5. Poignée | |

Figure 20: Points d'inspection illustrés

Annexe V Pièces/ensemble de remplacement

Technimount se réserve le droit de changer les numéros de pièce/ensembles et les produits sans préavis. Communiquer avec le service à la clientèle à l'adresse customerservice@technimount.com pour s'assurer des options et de la disponibilité des produits, ou avec le support technique à l'adresse techsupport@technimount.com pour les pièces/ensemble de rechange ou les problèmes liés à la réparation.

NUMÉRO DE PIÈCE/ ENSEMBLE	DESCRIPTION DE PIÈCE/ENSEMBLE
840-10-IV2-16	Tige à soluté
923-00-1282-INS	Pied en acétal de 1-9/32 po (visserie incluse)



TECHNIMOUNT MEDICAL®

Chez Technimount Médicale Inc., nous comprenons que les professionnels de la santé ont besoin d'équipements qui facilitent leur pratique quotidienne. Nous développons des solutions de qualité, flexibles et faciles à utiliser, qui leur permettent de se concentrer sur ce qui compte le plus : les soins aux patients.

Technimount Médicale, une société certifiée ISO 13485, conçoit des produits distinctifs qui répondent à l'évolution constante des pratiques de soins de santé. Nos gammes de produits Technimount Healthcare Systems™ (THS™) et Healthcare Essentials permettent au personnel soignant de déplacer efficacement et de façon sécuritaire tous les appareils médicaux nécessaires pour traiter avec succès leurs patients, qu'ils se trouvent à l'hôpital ou à distance via des systèmes de télémédecine.

GESTION TECHNIMOUNT S.A.M.U. INC.

3770 rue Jean Marchand, 100-C
Québec (Québec) G2C 1Y6
Canada
T + 1 581 700-6612
SF + 1 888 639-2758 (Amérique du Nord)

technimount.com